

oo

Szanowni Państwo
(adresaci, odbiorcy petycji)

- Ministerstwo Infrastruktury
- Samorządy w okręgu częstochowskim
- Marszałkowie województw
- Przewoźnicy tramwajowi i kolei pasażerskich

(Do własnego wykorzystania i przekazania organizatorowi zgodnie z Ustawą o petycjach)

PETYCJA W INTERESIE PUBLICZNYM - ZŁOŻONA W TRYBIE KOMUNIKACJI ELEKTRONICZNEJ
JAKO SYGNAŁ, SPOSTRZEŻENIE W CELU WYKORZYSTANIA TREŚCI (opisu/przedmiotu) W
TERAŹNIEJSZOŚCI LUB PRZYSZŁOŚCI

Dzień dobry, działając w trybie Ustawy o petycjach z dnia 11 lipca 2014 roku (tj. Dz. U. 2018 poz. 870) w związku z art. 54 w związku z art. 63 Konstytucji z dnia 2 kwietnia 1997 roku (Dz. U. 1997 nr 78 poz. 483) przekładam petycję

- ☐ w przedmiocie : podjęcia rozstrzygnięcia lub innego działania w sprawie dotyczącej życia zbiorowego, wartości wymagających szczególnej ochrony w imię dobra wspólnego, mieszczących się w zakresie zadań i kompetencji adresata petycji
- ☐ w temacie i celu : **usprawnienia transportu zbiorowego**

&1.

Przesyłam wzór rozwiązań komunikacyjnych :

1) wzoru lokalizacji siedzeń w transporcie zbiorowym w nowych pojazdach celem prawidłowej wymianie pasażerów jako zamówień publicznych lub wymagań umowy przewozowej

Przycisk STOP lub otwierania drzwi znajduje się :

- a) na każdym słupku przy siedzeniach w przestrzeni pasażerskiej oraz na ścianie przy oknie dla siedzeń wewnętrznych od strony przejścia
- b) na drzwiach po stronie wewnętrznej i zewnętrznej lub po bokach drzwi
- c) po stronie zewnętrznej pojazdu jak i kierujący posiada licznik

♿ x / 1

♿ x / 1

Siedzące : xx / xx

Stojące : xx / xx

- d) kasowniki i czytniki biletów znajdują się przy każdych drzwiach w przestrzeni pasażerskiej
- e) bramki pasażerów lub ręczne liczniki do naciskania znajdują się przy każdych drzwiach w przestrzeni pasażerskiej
- f) każde siedzenie ma możliwość zapięcia w pasy bezpieczeństwa
- g) wózki mają możliwość zapięcia w pasy bezpieczeństwa
- h) kamery 360° zamontowane są na wysokości każdych drzwi, przodu i tyłu pojazdu

Klasy pojazdów :

a) mikrobus / mikro

↔ od 3 do 5m

♿♿ = 9 - 20 osób / 17 osób "dostawczy"

b) busik / bus

↔ = od 4 do 6m

♿♿ = 18 - 29 osób

c) minibus / mini

↔ = 6 - 8 metrów

♿♿ = 30 - 45 osób

d) midibus / midi

↔ = 9 - 10.5 metrów

♿♿ = 65 - 75 osób

e) maxibus / maxi

↔ = 11 - 13 metrów

♿♿ = 76 - 120 osób

f) megabus / mega

↔ = 15 - 24 metrów

♿♿ = 140 - 180 osób

Projekt opracowany na telefonie przy użyciu emotikon i emoji w telefonie.

Adnotacje motywy:

(1) - Zgodnie z art. 4 ust. 3 ustawy o petycjach z dnia 11 lipca 2014 roku (tj. Dz. U. 2018 poz. 870), art. 5 ustawy o dostępie do informacji publicznej z dnia 6 września 2001 roku (tj. Dz. U. 2020 poz. 2176) - "NIE WYRAŻAM ZGODY" na publikację/udostępnienie danych osobowych na odwzorowanej treści petycji lub jego odwzorowania cyfrowego (zdjęcie, skan), opublikowanego rozpatrzenia na serwisie internetowym organu lub stronie internetowej BIP, oraz udostępnienia w postaci danych : imienia i nazwiska, adresu, miejsca zamieszkania/sporzędzenia, e-maila, sygnatury, loginu.

(2) - Za ewentualne błędy przepraszam oraz z uwagi na stan epidemii - wnoszę o odpowiedź tylko i wyłącznie na adres e-mailowy.

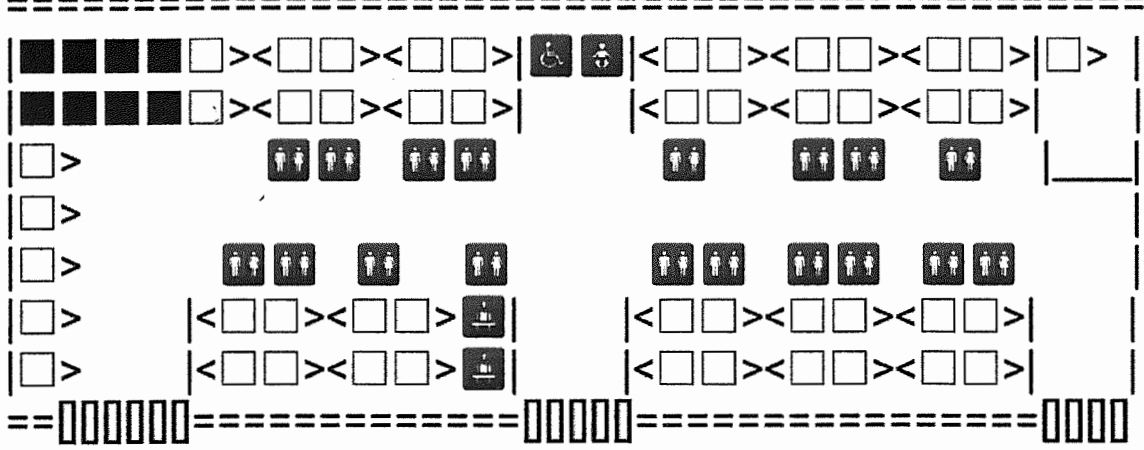
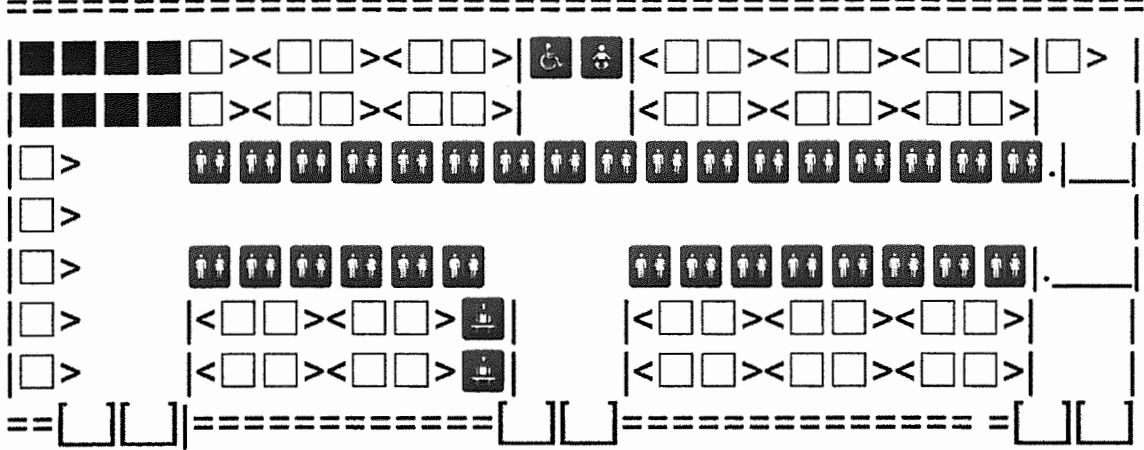
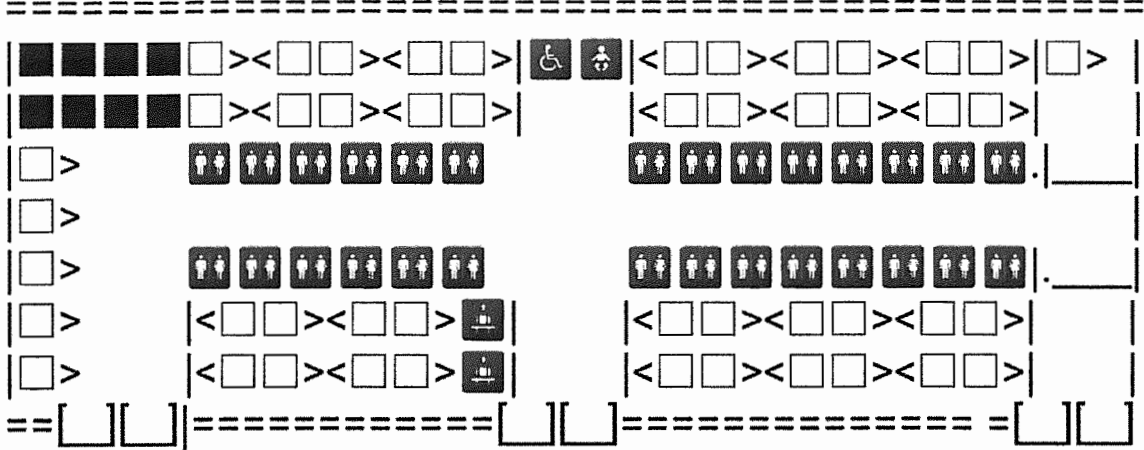

- usunięte miejsca stojące z wejścia i wyjścia do siedzeń, uchwyty tylko miejsc stojących przy boku siedzeń podróżnych celem ułatwienia podróжных zajęcia pozycji siedzącej oraz przyjęcia pozycji stojącej z pozycji siedzącej celem opuszczenia pojazdu
- usunięte są siedzenia na przeciwko drzwi i uchwyty dla podróżnych □ = 47 + 1 ♿ = 1 🍼 = 1 👤 = 18 👤 = 67 + 1 Klasa : MIDI

Inna organizacja pojazdu

